

# PAVIMENTO/SOFFITTO

## UNITÀ INTERNA



**FAST**  
RAFFREDDAMENTO  
E RISCALDAMENTO  
RAPIDO



**SENSORE  
INTELLIGENTE**



**MODALITÀ  
QUIET**



**3 MODALITÀ SLEEP**



**IFEEL**



**CONTROLLO  
ARIA FREDDA**



**DOPPIO SENSORE  
DI TEMPERATURA  
DELLA LRIA DI  
ASPIRAZIONE**



**SBRINAMENTO  
INTELLIGENTE**



**MODALITÀ  
AUTOMATICA**



**PROMEMORIA  
PULIZIA FILTRO**



**OSCILLAZIONE  
AUTOMATICA**



**OSCILLAZIONE  
FISSA**



**CONTROLLO DELLA  
TEMPERATURA  
AMBIENTE**



**REGOLAZIONE  
VELOCITÀ DI  
VENTILAZIONE**



**VELOCITÀ DI  
VENTILAZIONE  
AUTOMATICA**



**Turbo**  
VELOCITÀ DI  
VENTILAZIONE  
TURBO



**MODALITÀ  
DEUMIDIFICAZIONE**



**DEUMIDIFICAZIONE  
A BASSA  
TEMPERATURA**



**TIMER  
ON/OFF**



**COMANDO A  
Distanza**



**MODBUS**



**Wifi**  
WIFI & APP  
OPTIONAL TRAMITE  
COMANDO A FILO



**CONTROLLO  
DEGLI ACCESSI**



**DOPPIO  
COMANDO A FILO**



**COMANDO  
CENTRALIZZATO  
TEMPERATURA**



**8°C  
RISCALDAMENTO**



**MEMORY**



**AUTO DIAGNOSI  
MALFUNZIONAMENTI**



**I-DEMAND  
RISPARMIO ENERGIA**



**VERIFICA  
CRONOLOGIA  
ERRORI**



**VERIFICA  
PARAMETRI DI  
SISTEMA**



**YAPIF6  
(Standard)**

Telecomando a  
raggi infrarossi

**Wifi**



**XE7A-24/HC  
(Optional)**

Comando a filo WiFi

Consente di controllare le funzionalità dell'unità da remoto, tramite l'APP installata sul proprio smartphone, per programmare il proprio comfort in qualsiasi momento, anche quando si è fuori casa.



**CE52-24/F (C)  
(Optional)**

Comando centralizzato

Consente di controllare fino a 36 unità interne



**ME50-00/EC (M)  
(Optional)**

Gateway Modbus

Deve essere abbinato a ciascuna unità interna in caso di utilizzo con controllo centralizzato o integrazione in sistema BMS (di terze parti)

### CLASSE ENERGETICA



### INCENTIVI FISCALI



VALIDI PER MODELLI 71-85-100

- Unità installabili a pavimento o soffitto per applicazioni nei settori piccolo-commerciale/terziario.
- Adatte a negozi, uffici, sale riunioni, hotel, ristoranti, club, palestre e aree openspace
- Struttura compatta: solo 235 mm di spessore
- Doppio flap: quando l'unità è spenta, la mandata dell'aria può essere completamente chiusa in modo da evitare l'entrata della polvere
- L'ampio angolo di oscillazione del flap consente il flusso di mandata dell'aria orizzontale (applicazione a soffitto): questo esclude flussi d'aria diretti sulle persone presenti nell'ambiente
- Le possibilità di uscita delle tubazioni di collegamento sono 3, per agevolare l'installazione in qualsiasi circostanza
- Il design del lato scatola elettrica non influisce sul ritorno dell'aria e agevola la manutenzione
- Sono dotate di doppio sensore di temperatura ambiente per un comfort personalizzabile: possibilità di selezione del sensore di temperatura dell'aria di ritorno sull'unità oppure del sensore di temperatura sul comando a filo
- Elevata efficienza energetica, a tutte le potenze espresse, sia in freddo che in caldo, specie nell'ottica di un funzionamento 365 giorni all'anno (efficienza stagionale)
- Lo speciale sistema di chiusura della valvola del refrigerante previene ed esclude il rischio di perdite di gas dovute a manutenzione inappropriata
- WiFi optional, possibile con comando a filo, accessorio ordinabile separatamente

## DATI TECNICI



Modello unità interna		GUD35ZD1/A-S		GUD50ZD1/A-S	
Modello unità esterna		GUD35W1/NhA-S		GUD50W1/NhA-S	
	Unità di misura	Freddo	Caldo	Freddo	Caldo
Capacità nominale (min.- max.) (EN14511)	kW	3,50 (0,90-4,00)	4,00 (0,90-4,50)	5,30 (1,60-5,50)	5,60 (1,60-6,10)
	BTU/h	11900	13600	18000	19100
EER/COP (EN14511)		3,80	4,30	3,40	3,90
Carico di Progetto [Pdesign c/ Pdesign h (clima medio)]*	kW	3,80	4,30	5,3	3,9
Efficienza stagionale [SEER / SCOP (clima medio)]*		7,2	4,1	6,5	4,2
Classe energetica*		A++	A+	A++	A+
Consumo energetico stagionale (clima medio)*	kWh/annum	170	1059	285	1300
Portata d'aria U.I. (sa.-a.-m.-b.)	m <sup>3</sup> /h	650-580-500-400		900-800-700-600	
Deumidificazione	l/h	1,1		1,7	
Velocità di ventilazione (U.I. / U.E.)	n°	4/2		4/2	
Pressione sonora U.I. (sa.-a.-m.-b.)	dB(A)	39-36-32-28		41-40-38-36	
Pressione sonora U.E. (a.)	dB(A)	48		59	
Potenza sonora U.I. (sa.-a.-m.-b.)	dB(A)	49-46-42-38		59-57-54-51	
Potenza sonora U.E. (a.)	dB(A)	56		65	
Alimentazione elettrica	V/Ph/Hz	220-240-/1/50/60		220-240-/1/50/60	
Potenza elettrica assorbita nominale	kW	0,92	0,93	1,56	1,44
Massimo assorbimento elettrico	kW/A	1,30/6,00		1,90/9,50	
Tipo di compressore		Rotary DC Inverter		Rotary DC Inverter	
Carica di refrigerante	kg/T.CO <sub>2</sub> eq.	0,57/0,39		0,85/0,57	
Tipo di refrigerante / GWP		R32/675		R32/675	
Diametro del tubo liquido	mm (")	6,35 (1/4")		6,35 (1/4")	
Diametro del tubo gas	mm (")	9,52 (3/8")		12,70 (1/2")	
Lunghezza min.-max. delle tubazioni con carica standard	m	3-5		3-5	
Lunghezza massima delle tubazioni con carica aggiuntiva	m	30		30	
Carica gas aggiuntiva	g/m	16		16	
Dislivello massimo (unità esterna sopra)	m	15		20	
Dislivello massimo (unità interna sopra)	m	15		20	
Dimensioni nette U.I. (Alt./Lar./Pro.)	mm	665/870/235		665/870/235	
Dimensioni nette U.E. (Alt./Lar./Pro.)	mm	553/675/285		555/745/300	
Peso netto U.I. / U.E.	kg	24/24,5		25/30,5	

LIMITI DI FUNZIONAMENTO (temperatura esterna)

Raffrescamento: da -20 °C a +52 °C

Riscaldamento: da -20 °C a +24 °C

INTERVALLO DI REGOLAZIONE DELLA TEMPERATURA AMBIENTE: da 16 a 30 °C

\*Dati dichiarati in conformità ai Regolamenti UE n.206/2012, relativo alle specifiche per la progettazione ecocompatibile dei condizionatori d'aria e dei ventilatori e n. 626/2011, relativo all'etichettatura indicante il consumo d'energia dei condizionatori d'aria, e testati secondo la norma EN14825:2012.

# PAVIMENTO/SOFFITTO

## DATI TECNICI

Modello unità interna		GUD71ZD1/A-S		GUD85ZD1/A-S	
Modello unità esterna		GUD71W1/NhA-S		GUD85W1/NhA-S	
	Unità di misura	Freddo	Caldo	Freddo	Caldo
Capacità nominale (min.- max.) (EN14511)	kW	7,10 (2,40-7,60)	7,70 (2,20-8,40)	8,50 (2,90-9,00)	8,80 (2,50-9,50)
	BTU/h	24200	26200	29000	30000
EER/COP (EN14511)		3,70	4,00	3,40	3,90
Carico di Progetto [Pdesign c/ Pdesign h (clima medio)]*	kW	7,1	4,7	8,5	6,0
Efficienza stagionale [SEER / SCOP (clima medio)]*		7,2	4,3	6,8	4,5
Classe energetica*		A++	A+	A++	A+
Consumo energetico stagionale (clima medio)*	kWh/annum	345	1530	438	1867
Portata d'aria U.I. (sa.-a.-m.-b.)	m <sup>3</sup> /h	1250-1100-1000-900		1400-1300-1200-1000	
Deumidificazione	l/h	2,4		2,8	
Velocità di ventilazione (U.I. / U.E.)	n°	4/2		4/2	
Pressione sonora U.I. (sa.-a.-m.-b.)	dB(A)	41-39-37-35		46-45-43-39	
Pressione sonora U.E. (a.)	dB(A)	55		57	
Potenza sonora U.I. (sa.-a.-m.-b.)	dB(A)	54-53-50-47		62-60-56-52	
Potenza sonora U.E. (a.)	dB(A)	69		70	
Alimentazione elettrica	V/Ph/Hz	220-240~/1/50/60		220-240~/1/50/60	
Potenza elettrica assorbita nominale	kW	2,03	1,95	2,50	2,25
Massimo assorbimento elettrico	kW/A	2,80/14,00		3,30/15,00	
Tipo di compressore		Rotary DC Inverter		Rotary DC Inverter	
Carica di refrigerante	kg/T.CO <sub>2</sub> eq.	1,5/1,01		1,50/1,01	
Tipo di refrigerante / GWP		R32/675		R32/675	
Diametro del tubo liquido	mm (")	9,52 (3/8")		9,52 (3/8")	
Diametro del tubo gas	mm (")	15,88 (5/8")		15,88 (5/8")	
Lunghezza min.-max. delle tubazioni con carica standard	m	3-5		3-5	
Lunghezza massima delle tubazioni con carica aggiuntiva	m	30		30	
Carica gas aggiuntiva	g/m	20		20	
Dislivello massimo (unità esterna sopra)	m	20		25	
Dislivello massimo (unità interna sopra)	m	20		25	
Dimensioni nette U.I. (Alt./Lar./Pro.)	mm	665/1200/235		665/1200/235	
Dimensioni nette U.E. (Alt./Lar./Pro.)	mm	660/889/340		660/889/340	
Peso netto U.I. / U.E.	kg	31/41,5		32/46	

LIMITI DI FUNZIONAMENTO (temperatura esterna)

Raffrescamento: da -20 °C a +52 °C

Riscaldamento: da -20 °C a +24 °C

INTERVALLO DI REGOLAZIONE DELLA TEMPERATURA AMBIENTE: da 16 a 30 °C

\*Dati dichiarati in conformità ai Regolamenti UE n.206/2012, relativo alle specifiche per la progettazione ecocompatibile dei condizionatori d'aria e dei ventilatori e n. 626/2011, relativo all'etichettatura indicante il consumo d'energia dei condizionatori d'aria, e testati secondo la norma EN14825:2012.



Modello unità interna		GUD100ZD1/A-S		GUD100ZD1/A-S	
Modello unità esterna		GUD100W1/NhA-S		GUD100W1/NhA-X	
	Unità di misura	Freddo	Caldo	Freddo	Caldo
Capacità nominale (min.- max.) (EN14511)	kW	10,00 (3,20-11,00)	11,50 (3,00-12,50)	10,00 (3,20-11,00)	11,50 (3,00-12,50)
	BTU/h	34100	39200	34100	39200
EER/COP (EN14511)		3,40	3,90	3,40	3,90
Carico di Progetto [Pdesign c/ Pdesign h (clima medio)]*	kW	10,0	7,0	10,0	7,0
Efficienza stagionale [SEER / SCOP (clima medio)]*		6,3	4,2	6,3	4,2
Classe energetica*		A++	A+	A++	A+
Consumo energetico stagionale (clima medio)*	kWh/annum	556	2333	556	2333
Portata d'aria U.I. (sa.-a.-m.-b.)	m <sup>3</sup> /h	1600-1500-1400-1200		1600-1500-1400-1200	
Deumidificazione	l/h	3,3		3,3	
Velocità di ventilazione (U.I. / U.E.)	n°	4/2		4/2	
Pressione sonora U.I. (sa.-a.-m.-b.)	dB(A)	48-46-45-43		48-46-45-43	
Pressione sonora U.E. (a.)	dB(A)	55		55	
Potenza sonora U.I. (sa.-a.-m.-b.)	dB(A)	65-63-61-59		65-63-61-59	
Potenza sonora U.E. (a.)	dB(A)	70		70	
Alimentazione elettrica	V/Ph/Hz	220-240~/1/50/60		380-415~/3/50/60	
Potenza elettrica assorbita nominale	kW	2,94	2,95	2,94	2,95
Massimo assorbimento elettrico	kW/A	4,70/21,00		4,40/7,00	
Tipo di compressore		Rotary DC Inverter		Rotary DC Inverter	
Carica di refrigerante	kg/T.CO <sub>2</sub> eq.	2,10/1,42		2,10/1,42	
Tipo di refrigerante / GWP		R32/675		R32/675	
Diametro del tubo liquido	mm (")	9,52 (3/8")		9,52 (3/8")	
Diametro del tubo gas	mm (")	15,88 (5/8")		15,88 (5/8")	
Lunghezza min.-max. delle tubazioni con carica standard	m	5-7		5-7	
Lunghezza massima delle tubazioni con carica aggiuntiva	m	75		75	
Carica gas aggiuntiva	g/m	20		20	
Dislivello massimo (unità esterna sopra)	m	30		30	
Dislivello massimo (unità interna sopra)	m	30		30	
Dimensioni nette U.I. (Alt./Lar./Pro.)	mm	665/1200/235		665/1200/235	
Dimensioni nette U.E. (Alt./Lar./Pro.)	mm	820/940/370		820/940/370	
Peso netto U.I. / U.E.	kg	32/65		32/75	

LIMITI DI FUNZIONAMENTO (temperatura esterna)

Raffrescamento: da -20 °C a +52 °C

Riscaldamento: da -20 °C a +24 °C

INTERVALLO DI REGOLAZIONE DELLA TEMPERATURA AMBIENTE: da 16 a 30 °C

\*Dati dichiarati in conformità ai Regolamenti UE n. 206/2012, relativo alle specifiche per la progettazione ecocompatibile dei condizionatori d'aria e dei ventilatori e n. 626/2011, relativo all'etichettatura indicante il consumo d'energia dei condizionatori d'aria, e testati secondo la norma EN14825:2012.

# PAVIMENTO/SOFFITTO

## DATI TECNICI

Modello unità interna		GUD140ZD1/A-S		GUD140ZD1/A-S	
Modello unità esterna		GUD140W1/NhA-S		GUD140W1/NhA-X	
	Unità di misura	Freddo	Caldo	Freddo	Caldo
Capacità nominale (min.- max.) (EN14511)	kW	13.40 (4.00-14.20)	15.50 (3.90-16.00)	13.40 (4.00-14.20)	15.50 (3.90-16.00)
	BTU/h	45700	52800	45700	52800
EER/COP (EN14511)		3.12	3.69	3.12	3.52
Carico di Progetto [Pdesign c/ Pdesign h (clima medio)]*	kW	13.40	15.50	13.40	15.50
Efficienza energetica stagionale del raffreddamento / riscaldamento d'ambiente ( $\eta_{s,h}$ )*	%	254.7	163.6	253	158.2
Portata d'aria U.I. (sa.-a.-m.-b.)	m <sup>3</sup> /h	2300-2100-1800-1500		2300-2100-1800-1500	
Deumidificazione	l/h	3,9		3,9	
Velocità di ventilazione (U.I. / U.E.)	n°	4/2		4/2	
Pressione sonora U.I. (sa.-a.-m.-b.)	dB(A)	51-48-45-43		51-48-45-43	
Pressione sonora U.E. (a.)	dB(A)	59		59	
Potenza sonora U.I. (sa.-a.-m.-b.)	dB(A)	67-65-63-59		67-65-63-59	
Potenza sonora U.E. (a.)	dB(A)	70		70	
Alimentazione elettrica	V/Ph/Hz	220-240-/1/50/60		380-415-/3/50-60	
Potenza elettrica assorbita	kW	4,30	4,20	4,30	4,40
Massimo assorbimento elettrico	kW/A	5,60/25,00		5,60/11,00	
Tipo di compressore		Rotary DC Inverter		Rotary DC Inverter	
Carica di refrigerante	kg/T.CO <sub>2</sub> eq.	2,80/1,89		2,80/1,89	
Tipo di refrigerante / GWP		R32/675		R32/675	
Diametro del tubo liquido	mm (")	9,52 (3/8")		9,52 (3/8")	
Diametro del tubo gas	mm (")	15,88 (5/8")		15,88 (5/8")	
Lunghezza min.-max. delle tubazioni con carica standard	m	7,5-9,5		7,5-9,5	
Lunghezza massima delle tubazioni con carica aggiuntiva	m	75		75	
Carica gas aggiuntiva	g/m	35		35	
Dislivello massimo (unità esterna sopra)	m	30		30	
Dislivello massimo (unità interna sopra)	m	30		30	
Dimensioni nette U.I. (Alt./Lar./Pro.)	mm	665/1570/235		665/1570/235	
Dimensioni nette U.E. (Alt./Lar./Pro.)	mm	820/940/460		820/940/460	
Peso netto U.I. / U.E.	kg	42/73		42/95	

LIMITI DI FUNZIONAMENTO (temperatura esterna)

Raffrescamento: da -20 °C a +52 °C

Riscaldamento: da -20 °C a +24 °C

INTERVALLO DI REGOLAZIONE DELLA TEMPERATURA AMBIENTE: da 16 a 30 °C

\*Dati dichiarati in conformità al Regolamento (UE) 2016/2281 DELLA COMMISSIONE del 30 novembre 2016 che attua la direttiva 2009/125/CE del Parlamento europeo e del Consiglio, relativa all'istituzione di un quadro per l'elaborazione di specifiche per la progettazione ecocompatibile dei prodotti connessi all'energia, per quanto riguarda le specifiche per la progettazione ecocompatibile dei prodotti di riscaldamento dell'aria, dei prodotti di raffreddamento, dei chiller di processo ad alta temperatura e dei ventilconvettori.

Modello unità interna		GUD160ZD1/A-S	
Modello unità esterna		GUD160W1/NhA-X	
	Unità di misura	Freddo	Caldo
Capacità nominale (min.- max.) (EN14511)	kW	16,00 (4,80-17,00)	17,00 (4,50-18,00)
	BTU/h	54500	58000
EER/COP (EN14511)		3,02	3,54
Carico di Progetto [Pdesign c/ Pdesign h (clima medio)]*	kW	16,0	17,0
Efficienza energetica stagionale del raffreddamento / riscaldamento d'ambiente (ηs,h)*	%	235,5	153,9
Portata d'aria U.I. (sa.-a.-m.-b.)	m³/h	2400-2200-1900-1600	
Deumidificazione	l/h	4,8	
Velocità di ventilazione (U.I. / U.E.)	n°	4/2	
Pressione sonora U.I. (sa.-a.-m.-b.)	dB(A)	54-49-48-44	
Pressione sonora U.E. (a.)	dB(A)	60	
Potenza sonora U.I. (sa.-a.-m.-b.)	dB(A)	68-66-62-58	
Potenza sonora U.E. (a.)	dB(A)	75	
Alimentazione elettrica	V/Ph/Hz	380-415-/3/50/60	
Potenza elettrica assorbita	kW	5,40	5,40
Massimo assorbimento elettrico	kW/A	6,80/12,00	
Tipo di compressore		Rotary DC Inverter	
Carica di refrigerante	kg/T.CO <sub>2</sub> eq.	3,5/2,363	
Tipo di refrigerante / GWP		R32	
Diametro del tubo liquido	mm (")	9,52 (3/8")	
Diametro del tubo gas	mm (")	15,88 (5/8")	
Lunghezza min.-max. delle tubazioni con carica standard	m	7,5-9,5	
Lunghezza massima delle tubazioni con carica aggiuntiva	m	75	
Carica gas aggiuntiva	g/m	35	
Dislivello massimo (unità esterna sopra)	m	30	
Dislivello massimo (unità interna sopra)	m	30	
Dimensioni nette U.I. (Alt./Lar./Pro.)	mm	665/1570/235	
Dimensioni nette U.E. (Alt./Lar./Pro.)	mm	960/990/370	
Peso netto U.I. / U.E.	kg	42/94	

LIMITI DI FUNZIONAMENTO (temperatura esterna)

Raffrescamento: da -20 °C a +52 °C

Riscaldamento: da -20 °C a +24 °C

INTERVALLO DI REGOLAZIONE DELLA TEMPERATURA AMBIENTE: da 16 a 30 °C

\*Dati dichiarati in conformità al Regolamento (UE) 2016/2281 DELLA COMMISSIONE del 30 novembre 2016 che attua la direttiva 2009/125/CE del Parlamento europeo e del Consiglio, relativa all'istituzione di un quadro per l'elaborazione di specifiche per la progettazione ecocompatibile dei prodotti connessi all'energia, per quanto riguarda le specifiche per la progettazione ecocompatibile dei prodotti di riscaldamento dell'aria, dei prodotti di raffreddamento, dei chiller di processo ad alta temperatura e dei ventilconvettori.

# PAVIMENTO/SOFFITTO

## DISEGNI DIMENSIONALI

### DISEGNO DIMENSIONALE UNITÀ INTERNE MODELLI GUD35-50-71-85-100-140-160ZD1/A-S

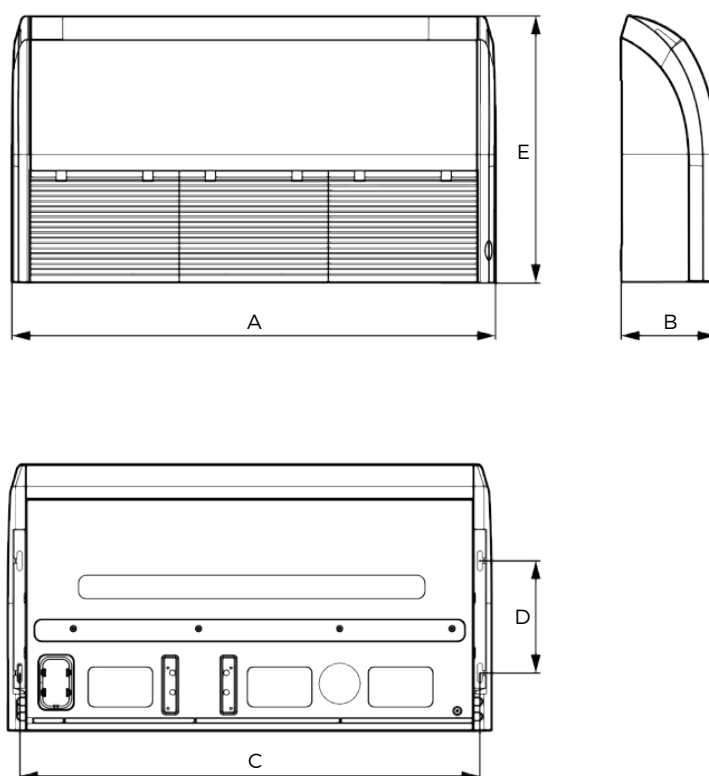

MODELLO	DIMENSIONI				
	A	B	C	D	E
GUD35ZD1/A-S	870	235	812	280	665
GUD50ZD1/A-S	870	235	812	280	665
GUD71ZD1/A-S	1200	235	1142	280	665
GUD85ZD1/A-S	1200	235	1142	280	665
GUD100ZD1/A-S	1200	235	1142	280	665
GUD140ZD1/A-S	1570	235	1512	280	665
GUD160ZD1/A-S	1570	235	1512	280	665

**DISEGNO DIMENSIONALE UNITÀ ESTERNE**  
**MODELLI GUD71-85-100-140-160W1/NhA-S**  
**MODELLI GUD100-140-160W1/NhA-X**

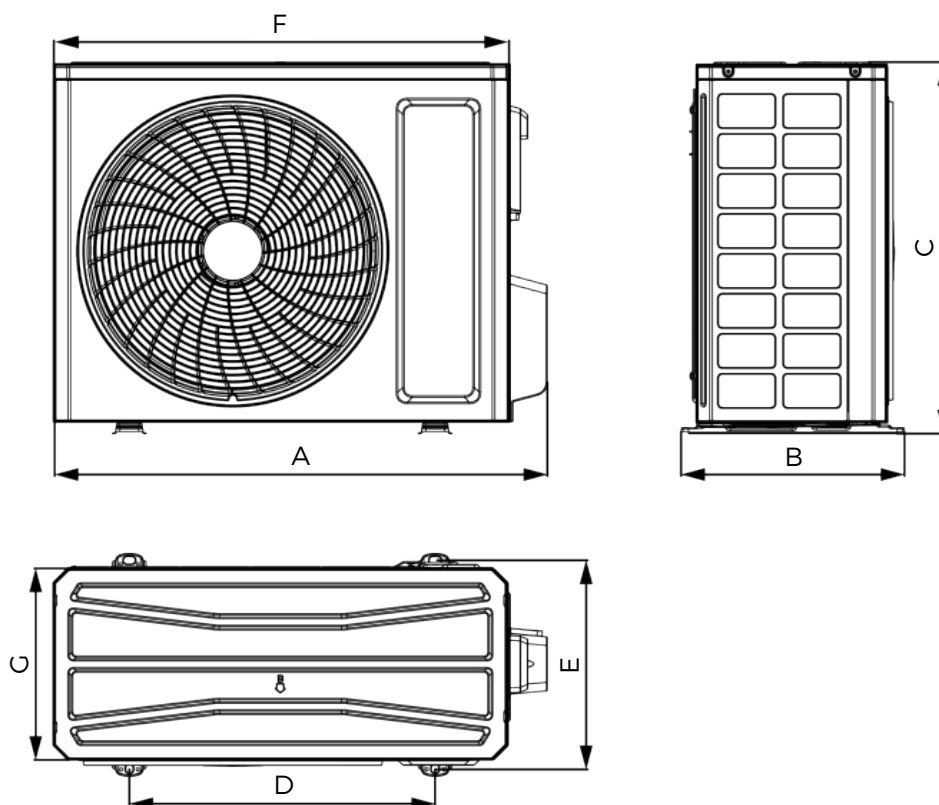

MODELLO	DIMENSIONI						
	A	B	C	D	E	F	G
GUD35W1/NhA-S	732	330	553	455	310	675	285
GUD50W1/NhA-S	802	350	555	512	331	745	300
GUD71W1/NhA-S	958	402	660	570	371	889	340
GUD85W1/NhA-S	958	402	660	570	371	889	340
GUD100W1/NhA-S	1020	427	820	635	396	940	370
GUD100W1/NhA-X	1020	427	820	635	396	940	370
GUD140W1/NhA-S	1020	427	820	635	396	940	370
GUD140W1/NhA-X	1020	427	820	635	396	940	370
GUD160W1/NhA-X	1020	427	960	755	396	990	370



# COMANDI

## E ACCESSORI U-MATCH 6

	Modello	Descrizione	PAVIMENTO/ SOFFITTO
	XE7A-24/H	Comando a filo standard	●
	XE7A-24/HC	Comando a filo con WiFi	●
	YAPIF6	Telecomando a raggi infrarossi	●
	CE52-24/F (C)	Comando centralizzato touch screen fino a 36 unità (richiede Gateway Modbus sulle singole unità interne)	●
	ME50-00/EG(M)	Gateway Modbus	●
	LE60-24/H1	Interfaccia sistemi controllo accessi	●
	ME60-42/H1	Scheda contatti puliti (disponibile in corso d'anno)	●

● Comando fornito con l'unità    ● Comando optional