

ART. LFHD1M

ASCIUGAMANI ELETTRICO ARROW

* Misure in mm

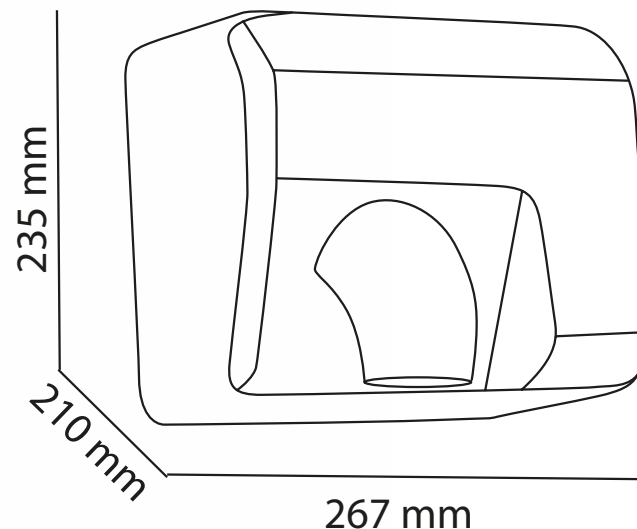

CARATTERISTICHE TECNICHE

Installazione:	a parete
Azionamento:	con sensore
Materiale Coperchio:	ABS
Finitura:	bianco
Tensione:	220V/240V
Frequenza:	50/60 Hz
Resistenza elettrica:	1300 W
Assorbimento totale:	2300 W
Grado di protezione interna:	IPX1
Grado di protezione elettrica:	Classe II
Velocità uscita aria:	90 km/h
Portata aria:	210 m ³ /h
Rumorosità:	75 dB
Dimensioni:	H 235 x L 267 x P 210 mm
Peso:	3,6 Kg
Marchi di qualità:	CE - RoHS
Garanzia:	2 anni